

DESKER MONITOR STAND 2.0

WITH USB HUB & WIRELESS CHARGER

USER GUIDE

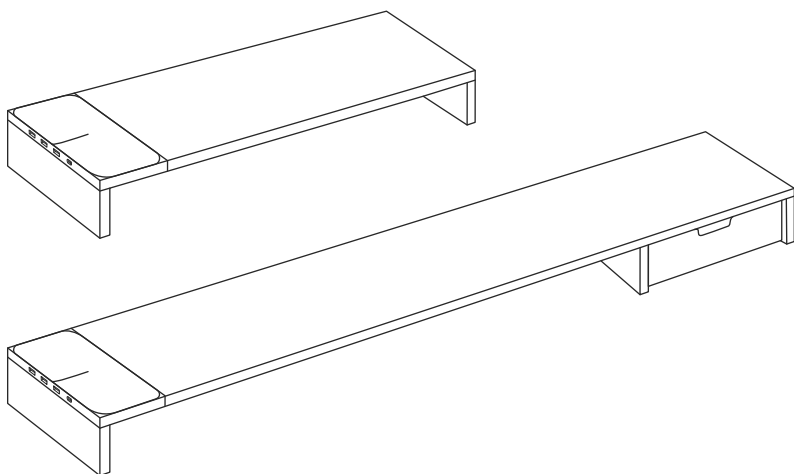

THANK YOU

데스커 모니터받침대를
구입해 주셔서 감사합니다.

이 사용자가이드는
모니터받침대 USB/고속무선충전형 2.0의 사용,
유지 및 관리에 대한 중요한 정보를 담고 있습니다.
제품 사용 전 꼭 읽어 주시기 바랍니다.

모니터받침대 USB/ 고속무선충전형 2.0 사용자가이드

01 제품기본정보

02 경고 및 주의사항

사용 전 주의사항

작동 시 주의사항

03 사용법

데이터 전송 방법

무선충전 방법

01 제품기본정보

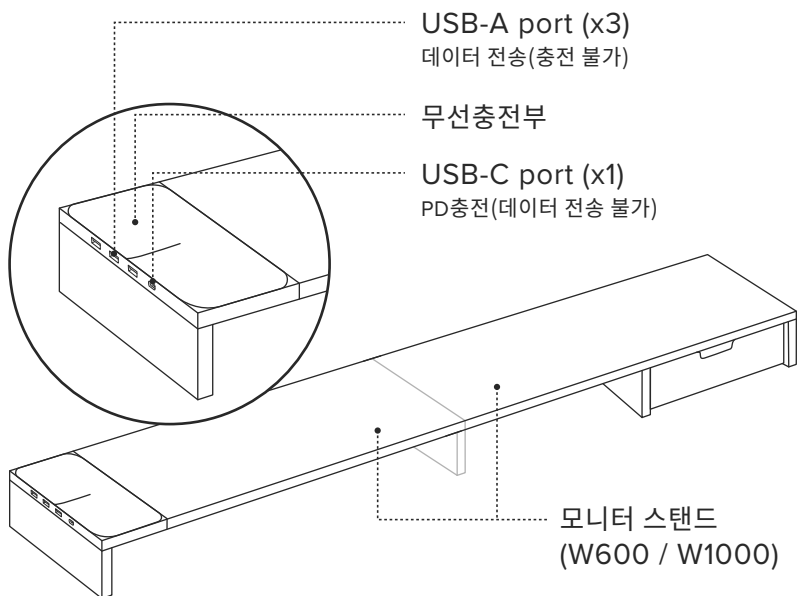

제품명	모니터받침대 USB/고속무선충전형 2.0	
USB-A port (USB HUB)	정격전압	5V
	데이터 전송 속도	USB 3.1 GEN2 10Gbps
무선충전	정격전압	20V
	정격출력	5W / 7.5W / 10W / 15W
USB-C port (PD)	정격전압	5V ~ 20V
	정격출력	Max 43W
☒전자파적합 등록번호	R-R-FIM-DSABPA10001	
적정 사용온도	0°C ~ 30 ± 3°C (무결로, 무결빙 상태에서)	
적정 보관온도	0°C ~ 55 ± 3°C (무결로, 무결빙 상태에서)	

※ 측면부 USB port에 사용하는 케이블(또는 USB)의 사양에 따라 충전 및 데이터 전송 속도가 달라질 수 있으며, 이는 제품 자체의 결함이 아닙니다.

주요 구성품

데이터 케이블
(C to A type)

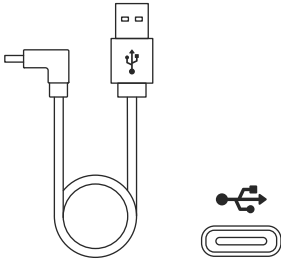

충전 케이블
(C to C type)

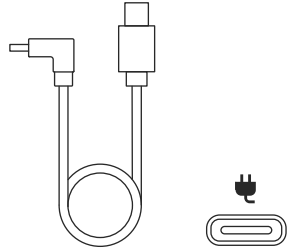

모니터받침대

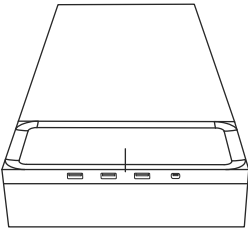

충전 어댑터

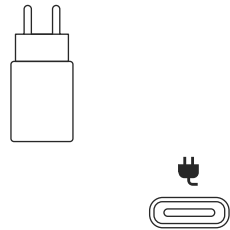

02 경고 및 주의사항

사용 전 주의사항

1. 주의사항을 따르지 않아 발생한 부상 및 손해에 대해서는 책임지지 않습니다.
 2. 고객에 의한 과실 및 부주의(침수, 파손, 손상 등)로 인한 분실 또는 고장 발생 시 보증 서비스 제외됩니다.
 3. 제품을 원래 용도 이외 다른 용도로 사용하지 마십시오.
 4. 제품에서 발열이 심하면 제품 사용을 잠시 중단하세요.
 5. 신용카드, 통장, 승차권 등 자성을 이용한 제품은 제품의 자기에 의해 정보가 훼손될 수 있습니다.
 6. 충전기의 연결부(외부 커넥터 연결 부분)에 전도성 이물질(액체, 먼지, 금속 가루, 연필심 등)이 들어가지 않도록 주의하세요.
 7. 이상과열 및 오작동의 원인이 될 수 있으니 금속 재질의 물체를 제품 위에 올려놓지 마세요.
 8. 제품을 임의로 분해하거나 변형, 수리하지 마십시오.
 9. 전기제품이므로 사용 시 화기나 습기가 있는 곳은 삼가 주십시오.
-

-
10. 제품이 물 또는 알코올, 벤젠 등의 화학 약품에 닿았거나 화재 등의 위험에 노출되었을 경우, 즉시 전원을 차단하고 안전성을 확보하고 난 이후에 재사용하여 주십시오.
 11. 높은 곳에서 제품을 떨어뜨리지 마십시오.
 12. 젖은 손으로 제품을 사용할 경우 화재나 감전의 원인이 될 수 있으므로 절대 삼가 주십시오.
 13. 모바일 기기에 두꺼운 재질의 커버를 장착하고 사용할 경우 제대로 충전되지 않을 수 있습니다.
 14. 적정 온도보다 높거나 낮은 온도에서는 제품이 손상되거나 배터리 수명이 단축될 수 있습니다.
 15. 무선 충전 패드 위에 무거운 물건을 올려놓지 마십시오.

권장 하중 : 600푼 - 10kg(22lbs) / 1000푼 - 15kg(33lbs)

작동 시 주의사항

1. PD 충전과 무선 충전 시 반드시 제품에 동봉된 45W 어댑터와 충전케이블을 사용하세요.
다른 케이블 또는 어댑터를 사용하거나 충전 케이블을 45W 어댑터가 아닌 컴퓨터나 노트북 등 출력이 약한 기기에 연결 시 고속충전이 지원되지 않고 충전 속도가 저하되거나 충전이 불가할 수 있습니다.
 2. 무선 충전부는 자기유도 기술을 사용한 충전방식을 적용하여 해당 기술의 특성상 충전하고자 하는 기기와 충전 영역 간(수신 코일의 위치)의 위치가 서로 어긋날 경우 충전이 되지 않습니다.
 3. 무선충전 시 에러가 발생할 경우,
스마트폰을 충전패드에서 살짝 들었다 다시 충전패드 위에 놓으면 다시 정상적인 무선충전 이용이 가능합니다.
 4. 제조사에서 공식적으로 USB-C PD 충전을 지원하지않는 노트북이나 태블릿의 경우 모니터받침대 USB-C 포트를 통한 충전이 불가합니다.
 5. 측면 데이터 전송용 USB-A 포트(x3)와 후면 데이터 전송용 USB-C 포트(x1)는 데이터 전송 전용 포트입니다.
절대 충전용으로 사용하지 마세요.
충전 시 제품에 손상을 입힐 수 있습니다.
-

03 사용법

a) 데이터 전송 방법

1. 데이터 케이블(C to A)을 무선충전부 뒷면의 데이터 포트(C)와 PC 본체(또는 노트북) USB 포트(A)에 꽂아 두 기기를 연결시켜줍니다.

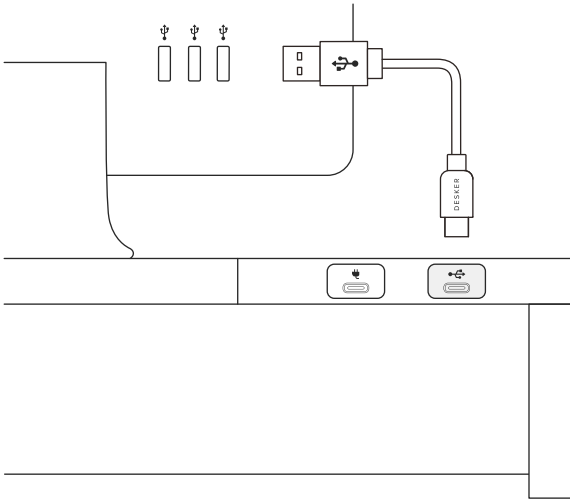

2. 무선충전부 측면 3개의 USB-A포트에 데이터 저장장치(USB, 외장하드 등)를 꽂아주세요. PC(또는 노트북)에 데이터가 전송됩니다.

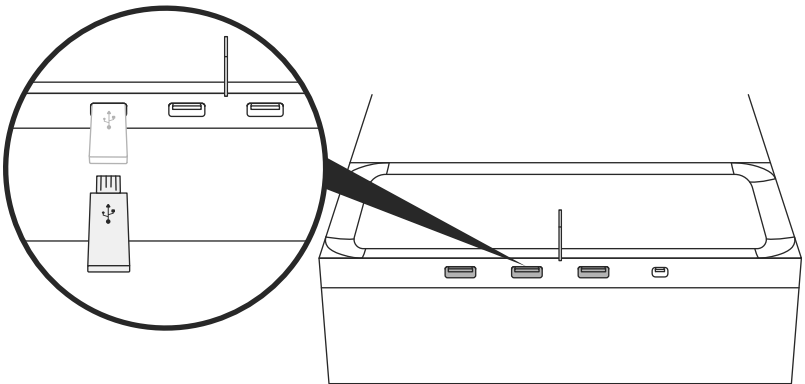

CAUTION

USB-A포트는 데이터 전송만 가능합니다. (충전 불가)
해당 포트에 충전할 경우 제품이 손상될 수 있습니다.

b) 무선충전 방법

1. 충전케이블(C to C)을 무선충전부 뒷면의 전원 포트와 어댑터에 각각 연결한 후, 어댑터를 콘센트에 꽂아 기기에 전원을 공급해줍니다.

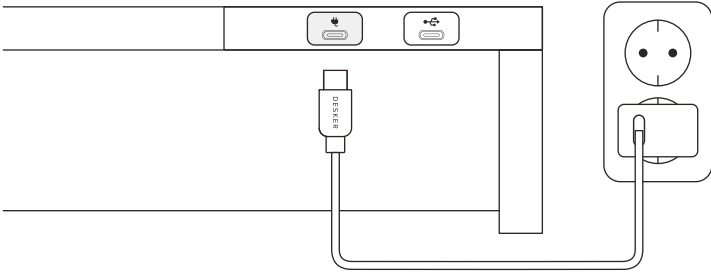

2. 무선충전부 중앙에 맞춰 무선 충전이 가능한 스마트폰을 올려주세요. 충전부 중앙의 LED바가 점등되며 충전이 시작됩니다.

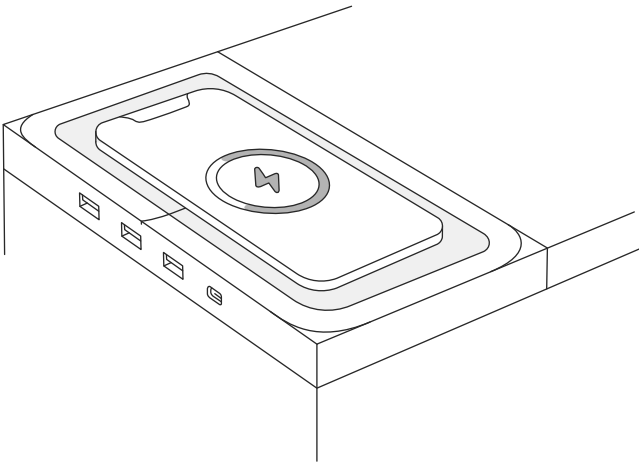

CAUTION

무선 충전이 제대로 되지 않을 경우, LED바의 불이 들어오지 않거나 점멸 현상이 발생합니다. 스마트폰을 살짝 들었다가 정확한 위치에 다시 올려주세요.

DESKER

고객센터 1588-1662

WWW.DESKER.CO.KR